ジャコボスチャック / GC-5,15

丸棒状試料の引張強度測定に最適



GC-5

用途]

丸棒状試料の引張・圧縮強度試験用治具として当社フォースゲージに取付け、使用できます。

特徴]

初期の噛み付きが良く、試験中のすべりが発生しにくいチャック形状です。
締付け用ハンドルが付属していますので、しっかりチャックできます。

〔仕様〕

	GC-5	GC-15
開き幅	0.5 ~ 6.5	2.0 ~ 13
許容荷重	500N	1000N
取付け部ねじ仕様	M6 P 1	M6 P 1...注 1
寸 法	寸法図参照	
重 量	約 235 g	約 500 g
付属品	締付ハンドル× 1	
推奨フォースゲージ 機種・荷重 (N)	PS/FB/DPS/DPX/DPZ 系 29.4N ~ 500N	PS/FB/DPS/DPX/DPZ 系 49N ~ 1000N

注 1)

高荷重型フォースゲージ PSH/DPSH/DPXH/DPZH 系に取り付けられるよう取付けねじ穴を M10 に変更できます。(ただし、許容荷重は 1000N) ご要望の際は、弊社までお問い合わせください。

〔寸法図〕

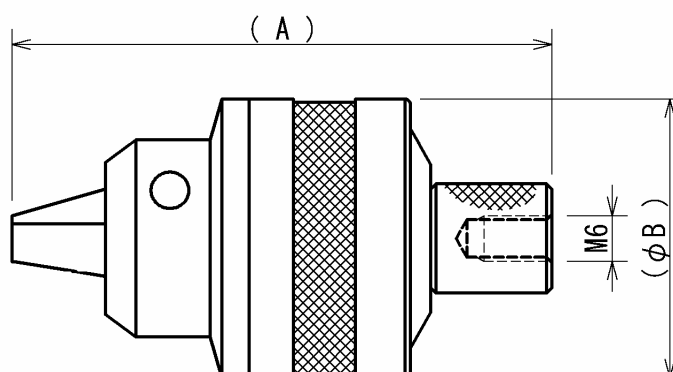

型式	(A)	(B)	取付ねじ穴
GC-5	72	37	M6 深 9
GC-15	101	45	

〔注意事項〕

材料、形状によりチャックできないものもあります。

弊社スタンドと組み合わせて利用すれば、より安定した計測が可能です。

本記載事項は、改良等のため予告なく変更することがありますのでご了承ください。