

---

スモールチャック / SC シリーズ

**細い形状の材料・狭いスペースでの測定に最適**



SC-3

**〔用途〕**

各種材料の引張強度試験用治具として当社フォースゲージに取付け、使用できます。

**〔特徴〕**

細い形状のテストピースをはさむのに適しています。  
軽量なので低荷重の測定にも安心してお使いいただけます。  
狭い場所での測定にもご使用いただけます。

## 〔仕様〕

	SC-3	SC-8
口 幅	3 mm	8 mm
開き幅	Max 1mm	
許容荷重	100N	150N
取付け部ねじ仕様	M6 P1	
寸 法	W40 × D8 × ( H15 )	
重 量	20 g	21 g
推奨フォースゲージ 機種・荷重(N)	PS/FB/DPS/DPX/DPZ 系 2.4N ~ 500N	

## 〔寸法図〕

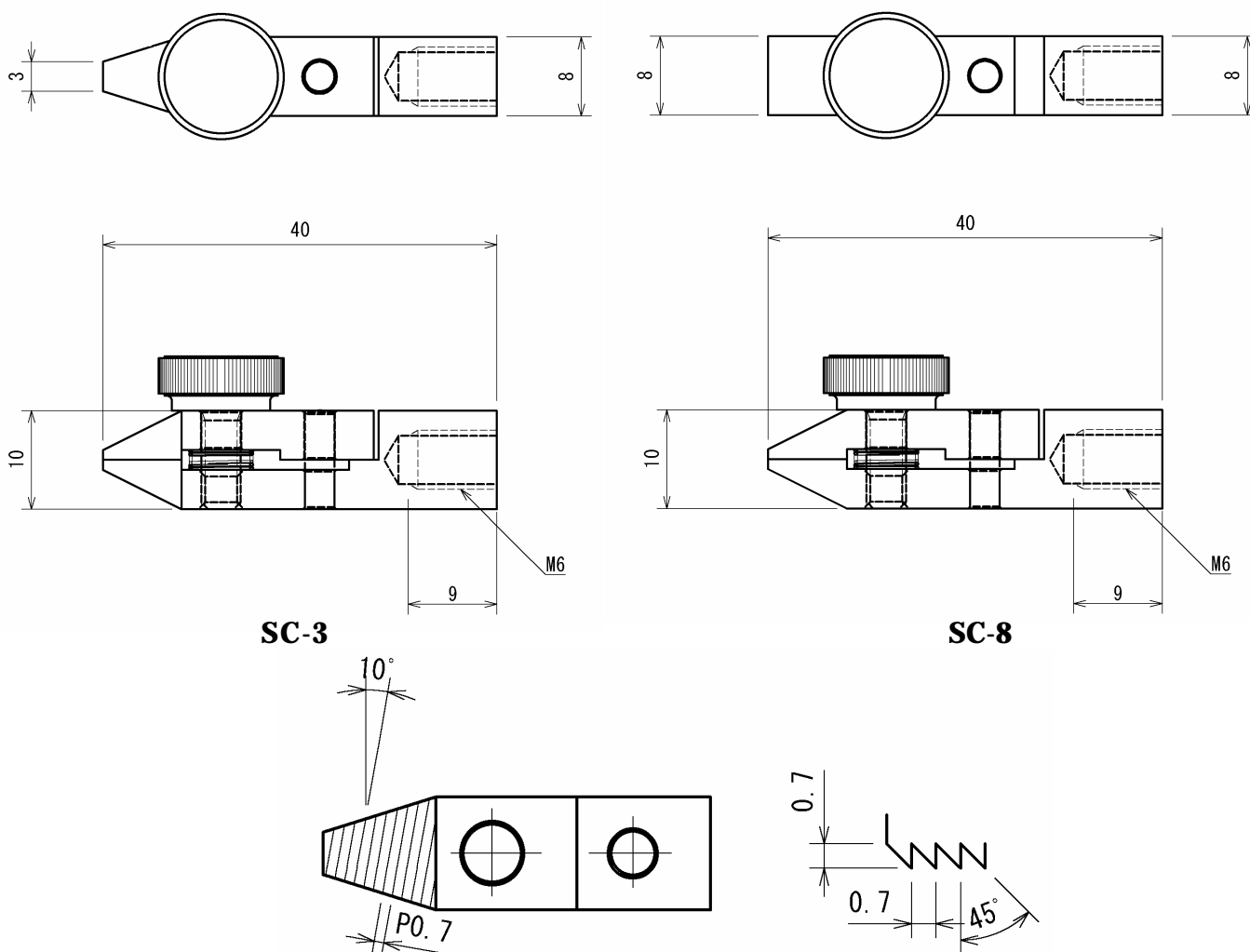

〔参考〕 歯形状詳細

## 〔注意事項〕

材料、形状によりチャックできないものもあります。

弊社スタンドと組み合わせて利用すれば、より安定した計測が可能です。

本記載事項は、改良等のため予告なく変更することがありますのでご了承ください。