

剥離試験用粘着テープ貼付プレート ATP-50N

粘着テープの剥離試験専用のプレート治具です。
貼り付けるだけでサンプルを保持することができ、測定効率が向上します。
目盛線により、簡単に治具の中心にサンプルを貼り付けることができます。



測定イメージ

使用イメージ(ATP-50N と P90-200N を使用した測定)

サンプルを貼り付けたステンレス
パネルを P90-200N に固定します。



目盛線を参考に、ATP-50N の中心に
サンプルの片側を貼り付けます。



フォースゲージを上昇させて
剥離力の測定を行います。



製品仕様	
型式	ATP-50N
最大荷重	50N
最大サンプル幅	30mm
本体寸法	外観図を参照してください
取付ネジ	M6
本体重量	約 24g

- ※ アタッチメントの重量もフォースゲージへの荷重として負荷されます。フォースゲージに取り付けてご使用の際は、アタッチメントの重量の荷重負荷を考慮してレンジ選定をしてください。
- ※ サンプルを貼り付ける際、剥がす際に、フォースゲージの計測軸に横向きの荷重を加えないようご注意ください。
- ※ 粘着力が弱いサンプルや、伸縮性が高いサンプルは測定ができない場合がありますのでご注意ください。

関連製品		
<p>90 度剥離試験治具 P90-200N</p>	<p>180 度剥離試験治具 P180-200N</p>	<p>剥離試験用圧着ローラー APR-97 シリーズ</p>
<p>粘着テープ、粘着シートなどの90 度剥離試験に最適なスライドテーブル治具です。</p>	<p>粘着テープなどを180 度の角度で剥がすことで剥離力を測定するための剥離試験用治具です。</p>	<p>サンプルを一定圧で貼り付けることにより、より正確な剥離力を測定することができます。</p>
		
<p>剥離試験用粘着テープガイド GRP-50</p>	<p>フィルムカッター FSC-1525</p>	<p>フィルムチャック FC-21/20/40/21U/41U/21UQ</p>
<p>剥離試験治具に付属のステンレスパネルへ、粘着テープを正確に貼り付けるためのガイド器具です。</p>	<p>シート状のサンプルを一定幅でカットすることが可能です。</p>	<p>粘着テープやフィルムなど、薄いサンプルを挟んで固定するためのチャック治具です。</p>
		

[外観図]

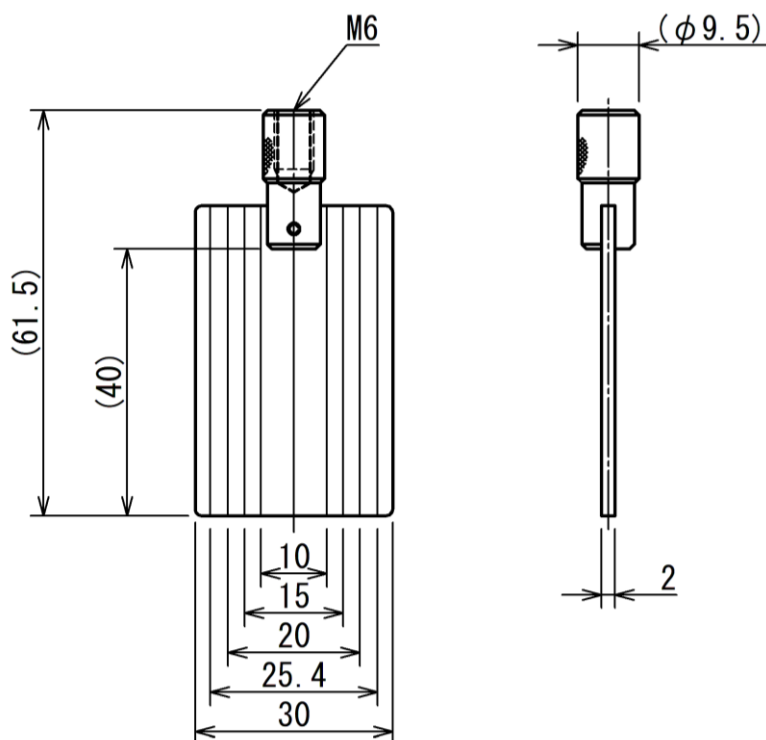

単位：mm

[注意事項]

- 本記載事項は、改良等のため予告なく変更することがありますのでご了承ください。
- 本仕様書は製品の選定及び取扱い上の注意などを理解するためのものであり、様々な特性や安全性を保証するものではありません。
- 本製品は荷重測定を目的としており、それ以外には使用できません。
- 本仕様書の記載内容を無断で利用することはお断りしております。

株式会社イマダ

〒441-8077 豊橋市神野新田町字カノ割 99 番地

TEL: (0532)33-3288

FAX: (0532)33-3866

E-mail: info@forcegauge.net

Website: <https://www.forcegauge.net/>



弊社HPにて、詳しい製品情報、幅広い測定事例や測定動画をご覧頂けます。