

簡易レバー計測スタンド FCA-50N

一定の押しこみ量で反発力を簡単に測定できます。
安価なレバータイプながら高い再現性を得られます。

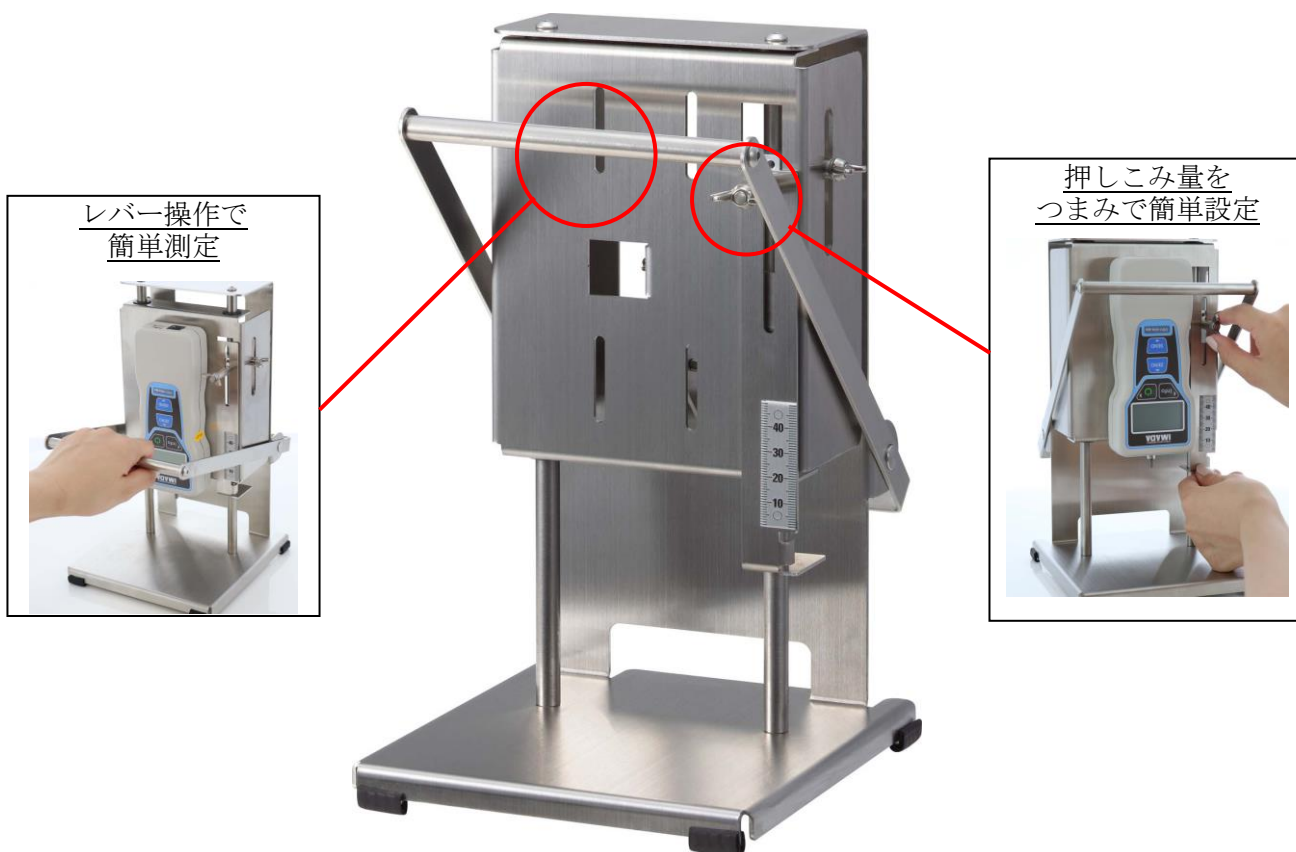

[例えばこんな用途に]

種類	ばね	緩衝材	プラスチック部品の圧入
写真			

製品仕様	
型式	FCA-50N
最大荷重	50N
ストローク	0～45mm (リミットにより調整可能)
測定スペース	50～80mm (※1)
重量	約 3kg
寸法	外観図をご覧ください
付属品	取扱説明書、L型レンチ、取付ネジ、保証書

※1 DST/DSV シリーズ使用時の計測軸の先端からテーブルまでの高さです。フォースゲージの種類、フォースゲージの取り付け位置でスペースが異なります。

取付可能フォースゲージ		
DST/DSV シリーズ	ZTS シリーズ	ZTA シリーズ
PC でのデータ管理も可能なコストパフォーマンスの高いデジタルタイプ	多機能な再現性の高いモデル	USB メモリへのデータ保存が可能な高機能モデル
		

[外観図]

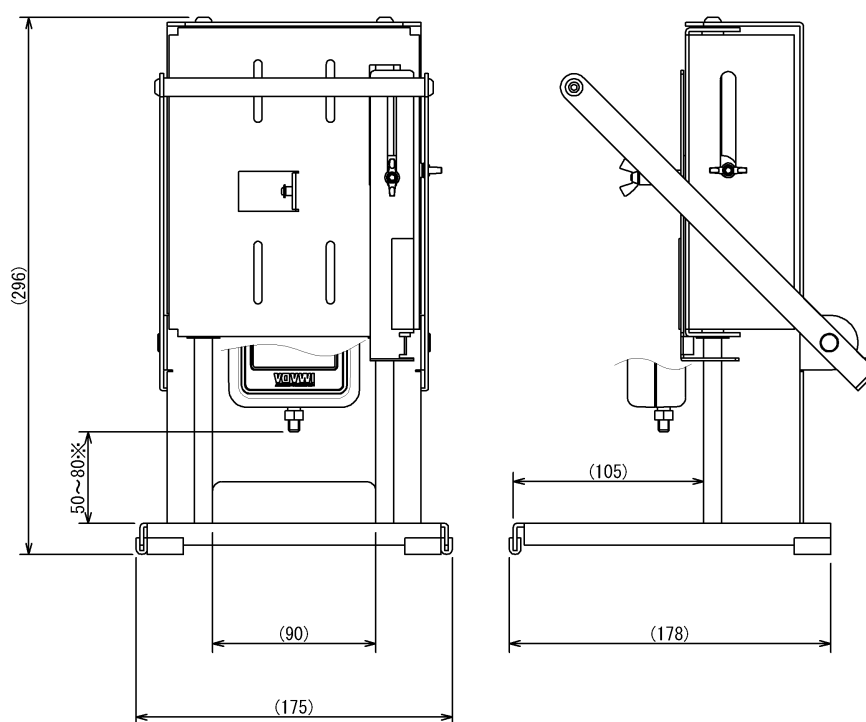

単位：mm

※ DST/DSV シリーズ使用時の計測軸の先端からテーブルまでの高さです。フォースゲージの種類、フォースゲージの取り付け位置でスペースが異なります。

[注意事項]

- 本記載事項は、改良等のため予告なく変更することがありますのでご了承ください。
- 本仕様書は製品の選定及び取扱い上の注意などを理解するためのものであり、様々な特性や安全性を保証するものではありません。
- 本製品は荷重測定を目的としており、それ以外には使用できません。
- 本仕様書の記載内容を無断で利用することはお断りしております。
- 本製品をご利用の際は、別売の荷重測定器（フォースゲージ）が必要となります。
- 急激な温度の変化、高温多湿、水、ホコリの多い場所などでの使用は避けてください。

株式会社イマダ

〒441-8077 豊橋市神野新田町字カノ割 99 番地

TEL: (0532) 33-3288

FAX: (0532) 33-3866

E-mail: info@forcegauge.net

Website: <http://www.forcegauge.net/>



弊社HPにて、詳しい製品
情報、幅広い測定事例や測
定動画がご覧頂けます。