

レオメーター専用治具



オプションテーブル③ (ビーカーガイド・スティックステー・保護パネル)

サンプルを固定し、測定を補助するためのテーブルから、試験時のサンプルの飛散、怪我防止に効果のあるテーブルまで取り揃えております。

◇ビーカーガイド (FR-BG-60)

| | |
|---|--|
|  | 特徴 |
| | ビーカーなどの容器がテーブルから脱落しないように安定させるためのガイドです。 |
| | 使用例 |
| | 半固形状のサンプルの測定時など |

[測定事例]

| スープの粘り | イクラの粒の固さ |
|---|---|
|  |  |

* 併用治具
① 平型プローブ
(FR-HA シリーズ)

* 併用治具
① 円柱プローブ
(FR-EC シリーズ)

[仕様]

| 型式 | FR-BG-60 |
|----------------|-----------|
| ガイド可能ビーカー直径 φA | φ 14～φ 80 |
| ガイド可能ビーカー高さ | 15～100 |
| 重量 | 295g |

[外観図]

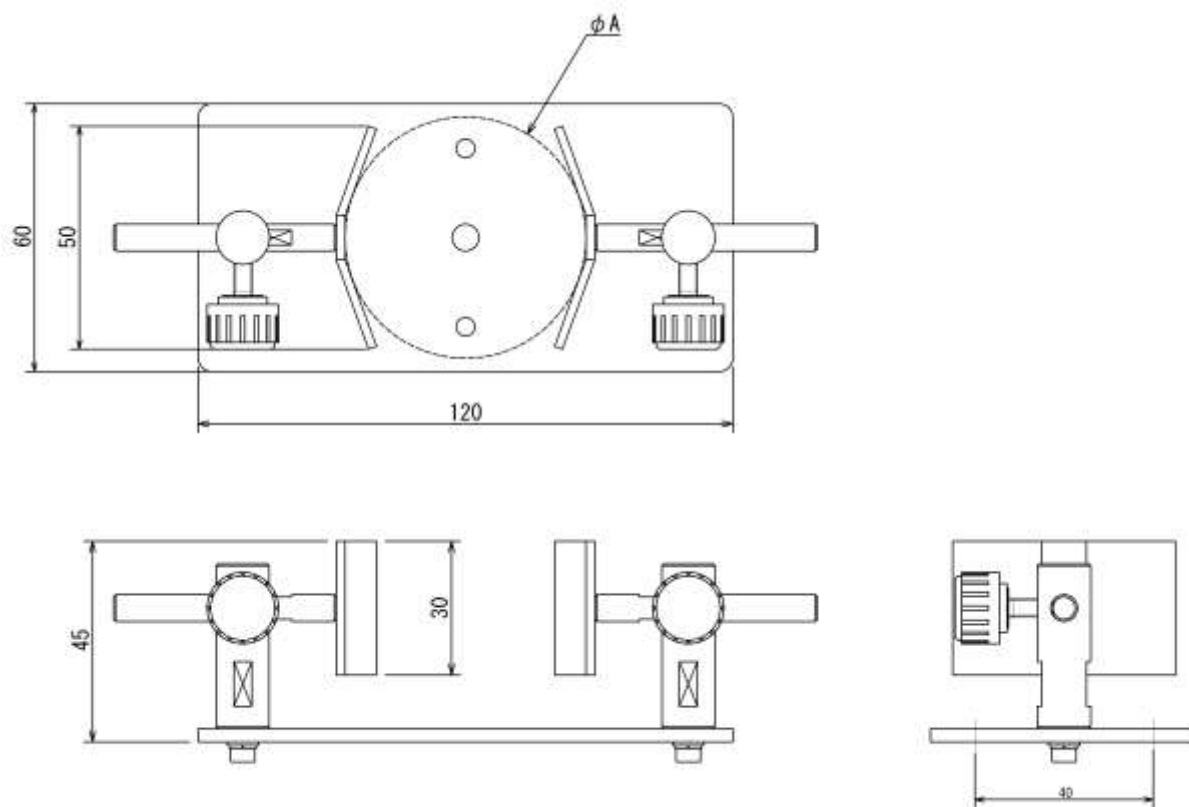

※単位無き所はすべて mm 表記です。
※すべての治具で標準サイズ以外での特注生産が可能です。

◇スティックステー (FR-ST-25)

| | |
|---|---|
|  | 特徴 |
| | 口紅などのスティック形状のサンプルを固定し、屈曲および折れる際の力の測定が可能となります。 |
| | 使用例 |
| | 口紅の折れる力を測る試験など |

[測定事例]



* 併用アタッチメント
①クサビプローブ (FR-KS シリーズ)

[仕様]

| | |
|------------------|------------------------|
| 型式 | FR-ST-25 |
| チャック可能径 ϕA | $\phi 14 \sim \phi 25$ |
| サンプル固定部材質 | アルミ |
| 重量 | 253g |

※単位無き所はすべて mm 表記です。
※すべての治具で標準サイズ以外での特注生産が可能です。

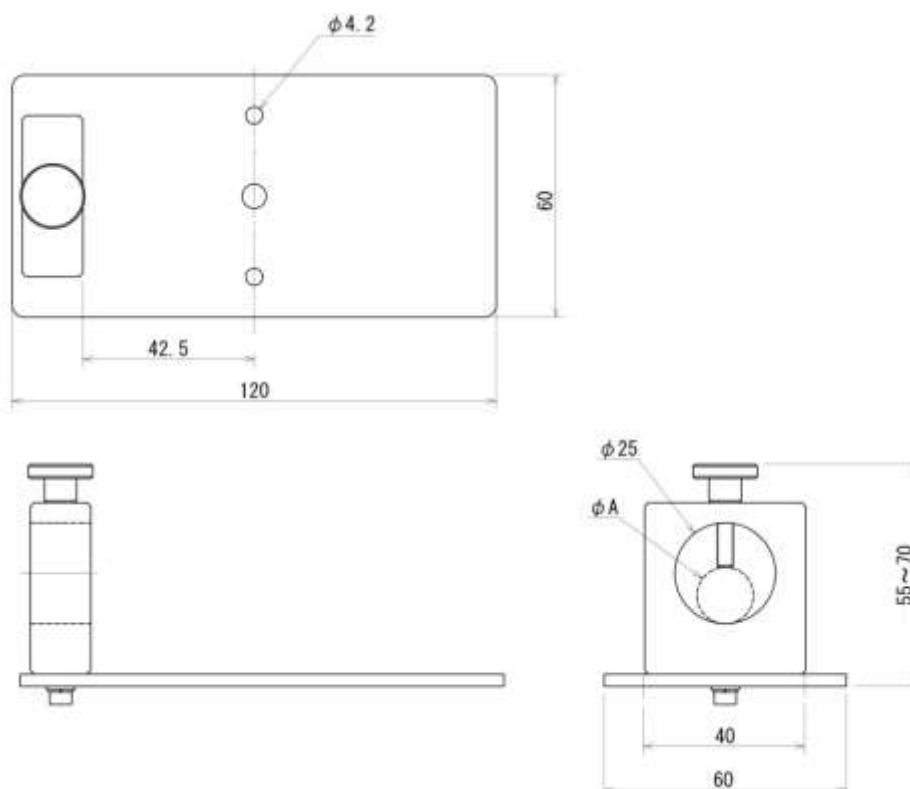

[外観図]



◇保護パネル (FR-DP-80)

| | |
|---|--|
|  | 特徴 |
| | 測定時のサンプルの飛散や、測定中に治具・サンプルへの接触を防ぎたい場合にご使用ください。 |
| | 使用例 |
| | トマトなどの破断、切断試験の際など。 |

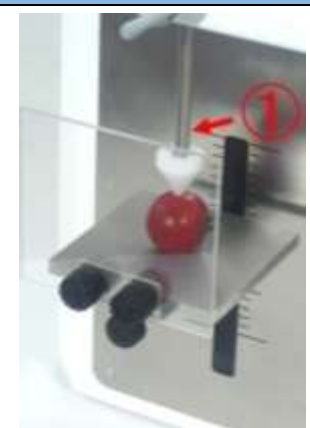
[測定事例]

| ミニトマトの貫入試験 | チーズの切断試験 |
|--|--|
|  |  |

*併用治具
①円錐プローブ
(FR-ES シリーズ)

*併用治具
①ワイヤーカッター
(FR-WK-85)
②スリット入りテーブル
(FR-GT シリーズ)

[仕様]

| | |
|--------|----------|
| 型式 | FR-DP-80 |
| パネル部材質 | ポリカーボネート |
| 重量 | 89g |

※単位無き所はすべて mm 表記です。
※すべての治具で標準サイズ以外での特注生産が可能です。

[外観図]

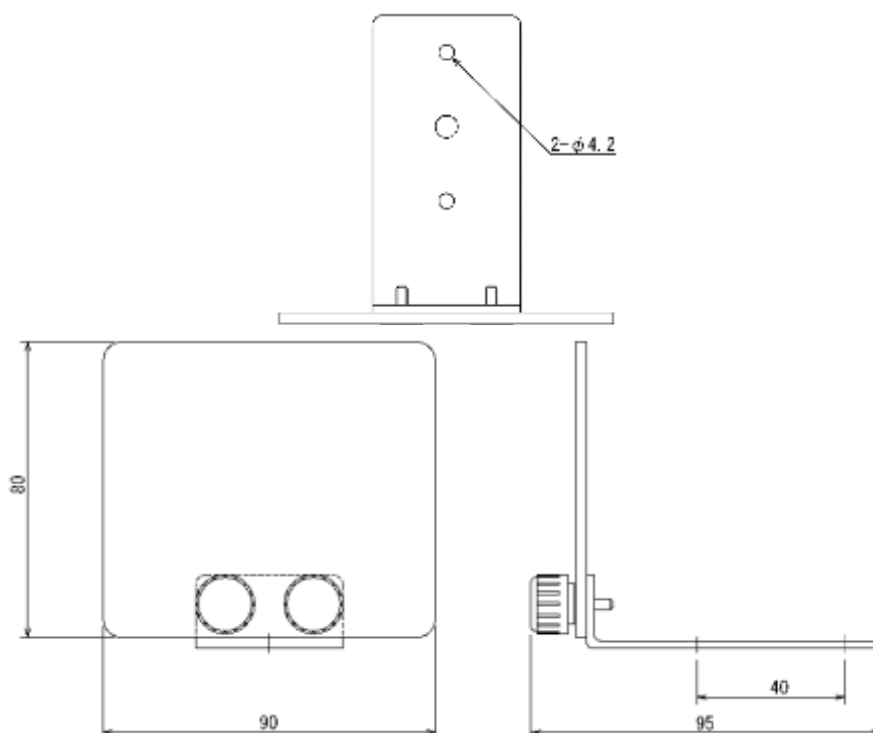

[注意事項]

- 本記載事項は、改良等のため予告なく変更することがありますのでご了承ください。
- 本仕様書は製品の選定及び取扱い上の注意などを理解するためのものであり、様々な特性や安全性を保証するものではありません。
- 本製品は荷重測定を目的としており、それ以外には使用できません。
- 本仕様書の記載内容を無断で利用することはお断りしております。
- 特殊な材料、形状によっては測定できないものもあります。

株式会社イマダ

〒441-8077 豊橋市神野新田町字カノ割 99 番地

TEL: (0532)33-3288

FAX: (0532)33-3866

E-mail: info@forcegauge.net

Website: <http://www.forcegauge.net/>



弊社HPにて、詳しい製品情報、幅広い測定事例や測定動画がご覧いただけます。