

センサーホルダー SHT-5N

ハンドユーズデジタルトルク計を水平、垂直方向に固定するための専用治具です。
測定時における手動操作のブレを軽減し、安定した再現性の高い測定ができます。
設備に直接ねじ止めして使用することも可能です。

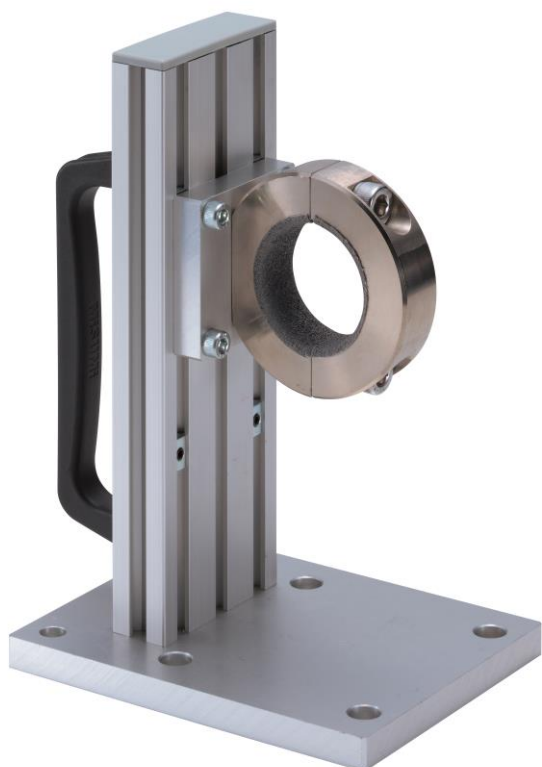

センサーホルダー：SHT-5N



取付イメージ

測定イメージ

小型のサンプル（鍵や目薬のキャップなど）を固定することで、測定の再現性を高めることができます。



製品仕様	
型式	SHT-5N
許容荷重	5N-m (500N-cm)
重量	約 1100g
本体寸法	外観図を参照してください

※ 10N-m レンジでは使用できません。

製品構成使用例	
<p>製品構成使用例 1 コード：1S4001A</p> <p>トルク計のセンサー部を固定し、安定した再現性の高い測定ができます。 小型の測定サンプルの固定に適しています。</p> <p>ハンドユーズ用デジタルトルク計：HTGS-5N センサーホルダー：SHT-5N オプションアタッチメント：HT-ST</p>	 <p>製品構成使用例 1 イメージ</p>

※ 個別製品の詳しい情報は、各製品ページ内にある詳細仕様書をご確認ください。

※ 製品構成は、測定試料の形状、特徴、測定条件により変わりますので詳細はお問い合わせください。

※ トルク計の最大荷重値は、測定値により推奨が異なります

関連製品		
<p>ハンドユーズデジタルトルク計 HTGS/HTGA シリーズ</p>	<p>ドリルチャック HT-DC-6.5</p>	<p>M10 アダプター HT-AD-M10</p>
<p>ねじやボルトの締め付け力や緩め力、 ロータリースイッチのトルクを測定す ることができます。</p>	<p>三つ爪でワイヤーや丸棒状のサンプル をつかんで固定することができます。</p>	<p>M10 のアタッチメントを取り付ける ためのアダプターとしてご利用いた だけます。</p>
		
<p>小型テーブル HT-ST</p>	<p>小型軽量テーブル HT-STL</p>	<p>幅広軽量テーブル HT-STLW</p>
<p>目薬のビンやカギを開ける際のトルク など、小型のサンプルを測るのに適し たテーブルアタッチメントです。</p>	<p>0.5N-m レンジ用の軽量テーブルです。テ ーブル自体の重量の影響が軽減できる ため、より微小な力の測定が可能です。</p>	<p>HT-STL の幅広タイプです。φ10～100 までのサンプルの保持可能です。</p>
		

[外観図]

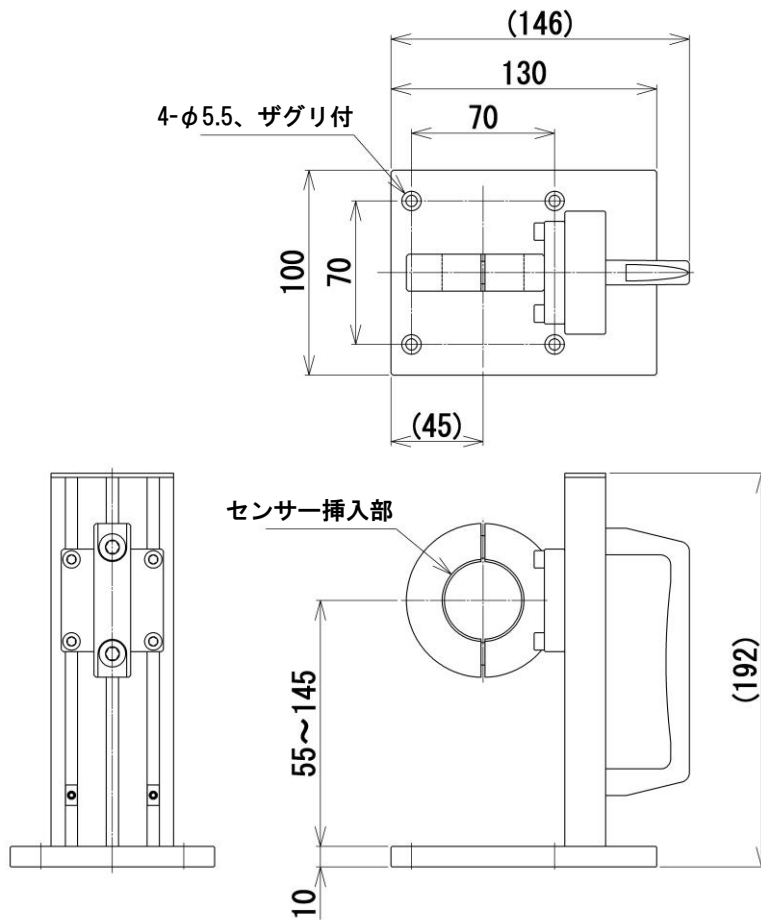

単位：mm

[注意事項]

- 本記載事項は、改良等のため予告なく変更することがありますのでご了承ください。
- 本仕様書は製品の選定及び取扱い上の注意などを理解するためのものであり、様々な特性や安全性を保証するものではありません。
- 本製品は荷重測定を目的としており、それ以外には使用できません。
- 本仕様書の記載内容を無断で利用することはお断りしております。

株式会社イマダ

〒441-8077 豊橋市神野新田町字カノ割 99 番地

TEL: (0532)33-3288

FAX: (0532)33-3866

E-mail: info@forcegauge.net

Website: <http://www.forcegauge.net/>



弊社HPにて、詳しい製品情報、幅広い測定事例や測定動画がご覧いただけます。